

Normstahl

Mein Tor.

NORMSTAHL ROLLTORE



NORMSTAHL ROLLTORE



Rolltor innenlaufend | ovale Sichtfensterprofile | Silber 91 (ähnl. RAL 9006)

DAS PLATZWUNDER

Spezielle Situationen verlangen spezielle Lösungen. Unser Rolltorprogramm deckt genau diese Anforderungen ab und bietet dabei eine Reihe an Möglichkeiten an. Im Programm kann aus 3 verschiedenen Lamellenmodellen und aus 16 Standardfarben die passende Kombination für Ihre Bedürfnisse ausgesucht werden. So stellen Sie Ihr persönliches Rolltor ganz nach Ihren Wünschen zusammen. Unsere Rolltore werden serienmäßig von leistungsstarken Elektromotoren gehoben. Diesen können Sie ganz einfach und komfortabel per Handsender bedienen.

Weshalb Rolltor?

- Optimale Raumnutzung in und vor der Garage
- Keine Bodenschwelle – einfaches Begehen und Befahren der Garage
- Steckerfertige Drucktastersteuerung inkl. Sicherheitskontaktleiste
- Sauberes System – ein geschlossener Abdeckkasten aus Aluminium schützt die Torlamellen.

Technik

- maximale Breite 5.250 mm
- maximale Höhe: 4.500 mm
- Einbruchshemmend durch standardmäßige Hochschiebesicherung.
- Nutzungssicherheit auch bei Stromausfall durch serienmäßige Nothandkurbel garantiert
- 2 Modellvarianten, 16 Standardfarben, 4 Lamellenprofile

Modelle

Nach Bedarf können zusätzlich zum Standardprofil (AHS 75) auch Lüftungs- oder Sichtfensterprofile harmonisch in das Tor integriert werden. Die Alu-Lamellen sind nicht nur als Standardprofil mit einer Deckbreite von 75 mm erhältlich, sondern auch mit 55 mm. (Lüftungsprofil nur für Rechtsroller innen erhältlich).

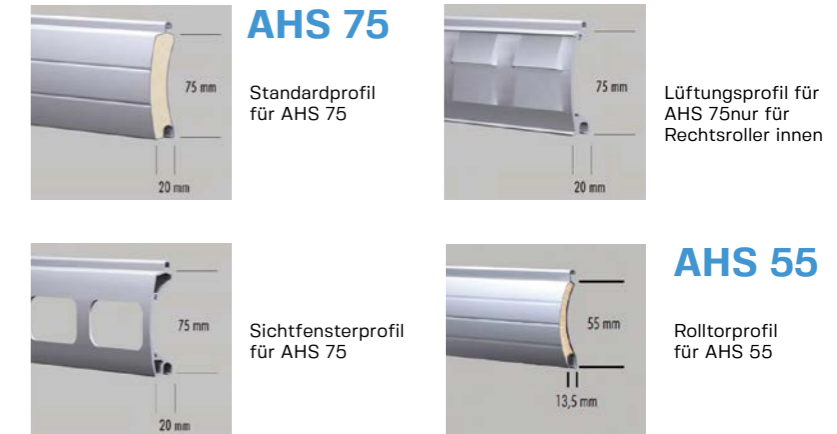

Oberflächenbeschichtung Torblatt

AUSSEN:	Weiß 21 ähnl. RAL 9016	Silber 91 ähnl. RAL 9006	Grau 90 ähnl. RAL 7038	Graualuminium ähnl. RAL 9007	Graumetallic ähnl. DB703	Umbragrau ähnl. RAL 7022	Anthrazitgrau ähnl. RAL 7016	Schwarzgrau ähnl. RAL 7021	Tiefschwarz ähnl. RAL 9005	Beige 31 ähnl. RAL 1001	Hellelfenbein 71 ähnl. RAL 1015	Golden Oak 69* ähnl. Dekor Eiche hell 060	Braun 62* ähnl. RAL 8014	Jamaikabraun 66 ähnl. RAL 8017	Moosgrün ähnl. RAL 6005	Purpurrot ähnl. RAL 3004
Rolltor AHS 55	✓	✓	✓	✓	✓	✓	✓	✓	✓	✓	✓	✓	✓	✓	✓	✓
Rolltor AHS 75	✓	✓	✓	✓	✓	✓	✓	✓	✓	✓	✓	✓	✓	✓	✓	✓

Laufschienen / Kastenfarbe:
Standard in Torfarbe, ausgenommen bei Rolltoren* = abweichende Farbe, d.h. nur als Panzerfarbe lieferbar und Bodenlamelle ist leichtabweichend!

Highlights



WARTUNGSFREIER BETRIEB

Normstahl Rolltore aus Aluminium rosten nicht, brauchen keine weiteren Anstriche und laufen bei sachgerechter Bedienung ein Leben lang. Für die lange Beständigkeit und eine optimale Lagerung sorgt der wetterbeständige Lamellenkasten.

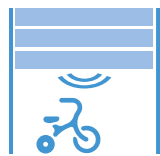

HINDERNISSEKENNENDER NOTHALT

Man kann ja nie wissen: spielende Kinder im Torbereich, eine unbeabsichtigte Inbetriebnahme... Im Fall der Fälle stoppt der Nothalt das Tor, sobald es auf ein Hindernis trifft.



GEPRÜFTE SICHERHEIT

Alle Tore entsprechen bereits seit Jahren den neuen DIN-EN Sicherheitsnormen.



Einbau

EINBAU RECHTSROLLER INNEN HINTER DER LAIBUNG

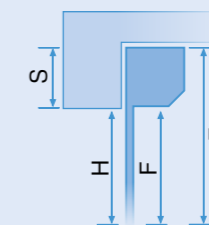
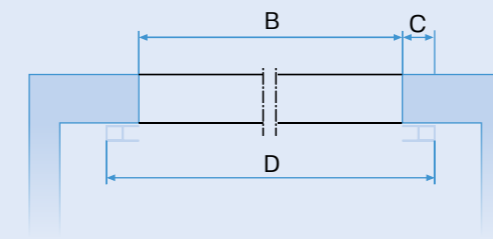

- B = lichte Breite/Bestellmaß
- H = lichte Höhe/Bestellmaß
- C = Rahmenmaß (75-103mm: Modell & Tormaßabhängig)
- D = Rahmenaussenmaß Breite
- E = Rahmenaussenmaß Höhe
- F = lichte Durchfahrthöhe
- S = Kastenhöhe / Sturz (255 - 400mm: Modell-& Tormaßabhängig)
- T = Kastentiefe

EINBAU LINKSROLLER AUSSEN VOR DER LAIBUNG

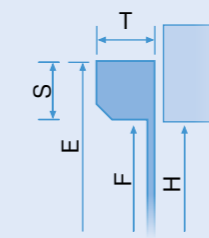
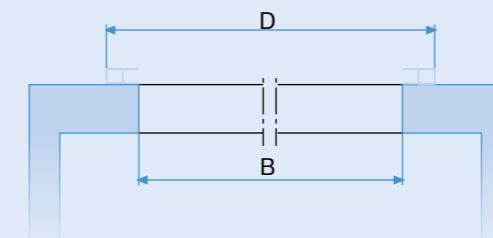

ACHTUNG!:
Maßangaben ergeben sich durch Torgrößen. Fragen Sie bei Ihrem Fachpartner nach näheren Informationen.

Normstahl

Mein Tor.



© ASSA ABLOY

Rolltor innenlaufend | Lamelle mit Lüftungsprofil | Weißaluminium (ähnl. RAL 9006)



Tel.: +49 (0)36020 763 841

Fax: +49 (0)36020 763 840

URL: www.torinvasion.de

eMail: mail@torinvasion.de

Shop: www.MeinGaragentor.de

